

S8-SK1

Półautomatyczne zaklejarki do kartonów



Jednostka taśmująca K11R



S8

SK1

Aluminiowe nogi teleskopowe

Modele S8 i SK1 mają uszczelnienie półautomatyczne maszyny z ręczną regulacją. Łatwy w użyciu i proste w ustawieniu, pozwalają na rozpoczęcie produkcji w kilka minut.

Dzięki bocznemu napędowi pasy i zespoły taśmujące K11R lub K12R, pozwalają na doskonałe uszczelnienie skrzynki. Maszyny zostały zaprojektowane zgodnie z przepisami CE.

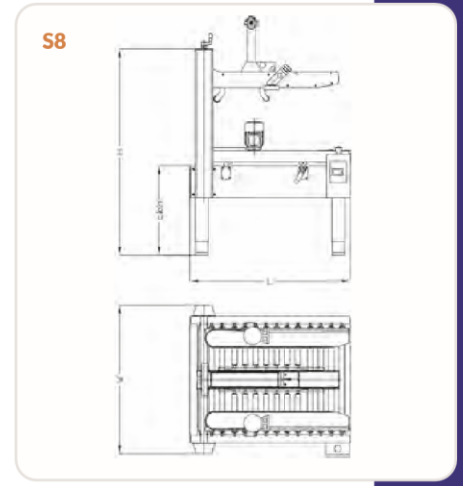
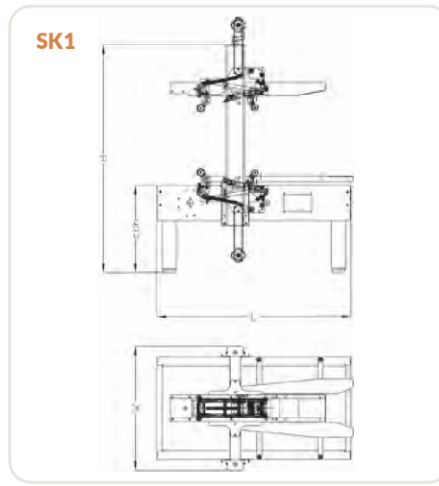

Wymiary maszyny

Rozmiar waga opakowanie			LxWxH
S8 / S8/4	130	160	106x100x118
SK1	160	175	114x78x115

SK1

	Min.	Max
L	1080	-
W	690	-
H	1260	1600
cbh	485	825
AS 77	585	925
AS 80	685	1025

S8

	Min.	Max
L	975	-
W	900	-
H	1260	1600
cbh	485	825
AS 77	585	925
AS 80	685	1025

Jednostki taśmujące

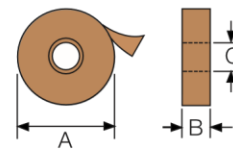

	K11R/ K12R mm
A	410 Max
B	50 / 75
C	76

Wymiary pudełka

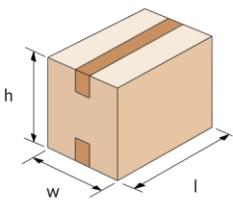

SK1

	K11R	
	Min.	Max
l	150	∞
w	140	500
h	100	500

S8 - S8/1

	K11R std. / K12R on demand	
	Min.	Max
l	150	∞
w	150	500
h	150	500

S8/4

	K11R	
	Min.	Max
l	150	∞
w	105	500
h	90	500

S8 - S8/1

	K11R std. / K12R on demand	
	Min.	Max
l	150	∞
w	120	500
h	50	n.n.

Production capacity

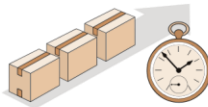

SK1	Bph
Max pcs.*	1200

S8	Bph
Max pcs.*	1200

S8/4	Bph
Max pcs.*	1200

Napięcie standardowe

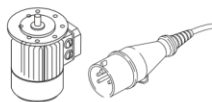

SK1

380/400V - 50Hz - 3F	
440V - 60Hz - 3F	
Wzmacniacze	1,54
Moc kW	0,13
Faza	3Ph + PE

S8

380/400V - 50Hz - 3F	
440V - 60Hz - 3F	
Wzmacniacze	1
Moc kW	0,18
Faza	3Ph + PE

S8/4

380/400V - 50Hz - 3F	
440V - 60Hz - 3F	
Wzmacniacze	1
Moc kW	0,18
Faza	3Ph + PE

Opcjonalne

AS80 - Wyższe nogi



AS77 - Kółka



RG - Przenośnik rolkowy

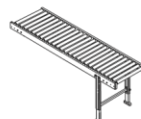

GTL - GTR Wysuwany przenośnik

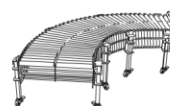

K-125 / K-250 Drukarka atramentowa

